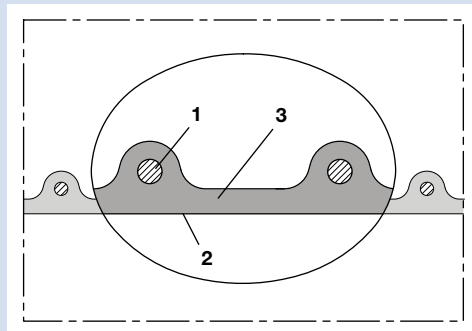

simply flexible
N
 NORRES

**Konstruktion**

AIRDUC® Profilschlauch (siehe Kap. 0.2):

1. in der Wandung fest eingegossener Federstahl Draht
2. strömungsoptimiertes Profil
3. Wandstärke ca. 1,5 mm

Construction

AIRDUC® profile hose (see chapt. 0.2):

1. spring steel wire firmly embedded in wall
2. profile with optimized flow properties
3. wall thickness 1.5 mm approx.

Anwendungen

Universeller und abriebfester Absaug- und Förderschlauch, mit besonderer Eignung:

- für hohen Durchsatz an abrasiven Feststoffen wie Pulver, Späne und Granulate
- für gasförmige und flüssige Medien
- für Industriestaubsauger, Granulatfördergeräte, Druckmaschinen, Verdichter und Kompressoren
- als robuster Schutzschlauch

Eigenschaften

- schwere Ausführung
- hoch abriebfest (Abriebfestigkeit ca. 2,5 – 5 mal besser als die meisten Gummimaterialien und ca. 3 – 4 mal besser als die meisten Weich-PVC's)
- innen glatt
- strömungstechnisch optimiert
- flexibel bei geringem Gewicht
- erhöhte Druck- und Vakuumfestigkeit
- hohe Zug- und Reißfestigkeit
- gute Öl- und Benzinbeständigkeit
- gute Chemikalienbeständigkeit (siehe Kap. 14.1)
- gute UV- und Ozonbeständigkeit (siehe Kap. 14.8)
- kleinste Biegeradien
- abknicksicher
- weichmacher- und halogenfrei
- gas- und flüssigkeitsdicht
- schwerentflammbar nach: UL94-V2
- RoHS konform
- ableitfähig (gemäß BGR 132, ehemals ZH 1/200) bei Erdung der Spirale

Werkstoff

- Wandung: spezial Premium Ester-Polyurethan (Pre-PUR® siehe Kap. 0.4)
- Spirale: Federstahl Draht

Temperaturbereich

- ca. -40 °C bis ca. +90 °C
- kurzzeitig bis ca. +125 °C

Liefervarianten

- transparent (Standard)
- Sonderfarben: teileingefärbt (siehe Kap. 0.3), voll eingefärbt
- kundenspez. Sonderaufdruck

Applications

Universal and abrasion-proof suction and transport hose, especially suitable:

- for high flow-rates of abrasive solids such as powder, chips and granulates
- for gaseous and liquid media
- for industrial vacuum cleaners, granulate conveying systems, printing machines, blowers and compressors
- as robust protection hose

Properties

- heavy model
- highly abrasion-proof (abrasion resistance about 2.5 to 5 times better than most rubber materials and about 3 to 4 times better than most soft PVC's)
- smooth interior
- optimized flow properties
- flexible with low weight
- increased pressure and vacuum resistance
- high tensile strength and tear resistant
- good resistance to mineral oils and gasoline
- good resistance to chemicals (see chapt. 14.1)
- good resistance to UV and ozone (see chapt. 14.8)
- small bending radius
- kink-proof
- free of softener and halogen
- gas and liquid tight
- flame-retardant according to: UL94-V2
- conform to RoHS guideline
- capable of electro-static discharge (according to BGR 132, formerly ZH 1/200) by grounding the spiral

Material

- wall: special premium ester-polyurethane (Pre-PUR® see chapt. 0.4)
- spiral: spring steel wire

Temperature Range

- -40 °C approx. to +90 °C approx.
- short time to +125 °C approx.

Delivery Variants

- transparent (standard)
- special colours: partially coloured (see chapt. 0.3), full coloured
- customer-specific product marking

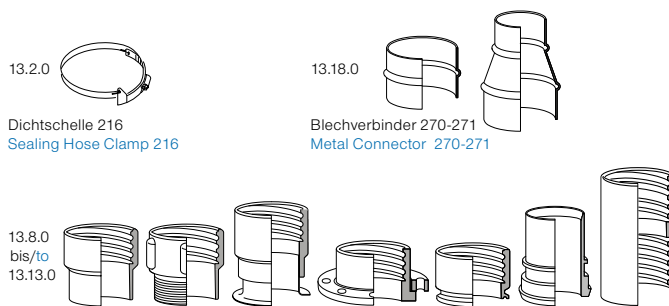
Zubehör Register 13/accessories register 13

CONNECT: Muffe, Gewindestutzen, Bördelrohr, Losflansch, TRI-Clamp, Milchrohr, Schraubverbinder
 CONNECT: Sleeve, Threaded Adapter, Flanged Pipe, Loose Flange, TRI-Clamp, Milk Tube, Hose Connector

Weiteres Zubehör/further accessories: 13.1.0, 13.5.0, 13.6.0, 13.7.0, 13.14.0

Ø-Innen	Ø-Außen	empfohlene Betriebsgrenzwerte		Biegeradius	Gewicht	Lagerlängen	Bestellnummer
mm	mm	Überdruck	Unterdruck	(Schlauchmitte)	kg/m	weitere Fertigungslängen	
I.D.	O.D.	Recommended Operating Limits		Bending Radius	Weight	Stock Lengths	Order No.
mm	mm	Overpressure	Vacuum	(middle of hose)	kg/m	further production lengths	
		bar	bar	mm		m	
13	20	4,500	1,000	20	0,14	10 15	355-0013-0000
16	23	4,300	1,000	23	0,16	10 15	355-0016-0000
18	25	4,250	1,000	25	0,17	10 15	355-0018-0000
20	27	4,100	1,000	27	0,23	10 15 20 25	355-0020-0000
22	29	3,910	1,000	29	0,25	10 15	355-0022-0000
25	32	3,655	1,000	32	0,28	10 15 20 25	355-0025-0000
26	33	3,600	1,000	33	0,29	10 15	355-0026-0000
30	40	3,450	0,980	40	0,42	10 15	355-0030-0000
32	42	3,260	0,970	42	0,44	10 15 20 25	355-0032-0000
33	43	3,170	0,970	43	0,46	10 15	355-0033-0000
35	45	3,110	0,970	45	0,48	10 15	355-0035-0000
38	48	3,080	0,950	48	0,52	10 15 20	355-0038-0000
40	50	3,050	0,950	50	0,54	10 15 20	355-0040-0000
42	52	2,910	0,940	52	0,56	10 15 20	355-0042-0000
45	55	2,730	0,940	55	0,60	10 15 20	355-0045-0000
50	60	2,450	0,930	60	0,66	10 15 20	355-0050-0000
55	65	2,250	0,880	65	0,72	10 15	355-0055-0000
60	70	2,060	0,810	70	0,78	10 15 20	355-0060-0000
65	75	1,910	0,750	75	0,84	10 15 20	355-0065-0000
70	81	1,780	0,670	97	0,98	10 15	355-0070-0000
75	86	1,660	0,615	103	1,05	10 15	355-0075-0000
80	91	1,560	0,560	109	1,11	10 15	355-0080-0000
90	101	1,300	0,425	121	1,25	10 15	355-0090-0000
100	111	1,250	0,390	133	1,49	10 15	355-0100-0000
102	113	1,225	0,390	136	1,51	10 15	355-0102-0000
110	121	1,140	0,360	145	1,63	10 15	355-0110-0000
115	126	1,090	0,335	151	1,68	10 15	355-0115-0000
120	131	1,050	0,315	157	1,77	10 15	355-0120-0000
125	136	1,010	0,295	163	1,84	10 15	355-0125-0000
127	138	0,990	0,290	166	1,87	10 15	355-0127-0000
130	141	0,965	0,270	169	1,91	10 15	355-0130-0000
140	151	0,900	0,240	181	2,03	10 15	355-0140-0000
150	161	0,840	0,200	193	2,41	10 15	355-0150-0000
152	163	0,825	0,195	196	2,44	10 15	355-0152-0000
160	171	0,785	0,185	205	2,56	10 15	355-0160-0000
170	181	0,740	0,170	217	2,72	10 15	355-0170-0000
175	186	0,720	0,155	223	2,79	10 15	355-0175-0000
180	191	0,700	0,150	229	2,87	10 15	355-0180-0000
200	213	0,630	0,135	256	3,12	10 15	355-0200-0000
225	238	0,560	0,110	286	3,50	10 15	355-0225-0000
250	263	0,510	0,085	316	3,88	10 15	355-0250-0000
275	288	0,460	0,080	346	4,26	10	355-0275-0000
280	293	0,450	0,075	352	4,33	10	355-0280-0000
300	313	0,420	0,070	376	5,16	10	355-0300-0000
315	328	0,405	0,065	394	5,41	10	355-0315-0000
320	333	0,395	0,065	400	5,50	10	355-0320-0000
325	338	0,385	0,065	406	5,58	10	355-0325-0000
350	363	0,360	0,055	436	6,00	10	355-0350-0000
375	388	0,340	0,050	466	6,42	10	355-0375-0000
400	413	0,320	0,045	496	8,02	10	355-0400-0000
450	463	0,280	0,035	556	9,00	10	355-0450-0000
500	514	0,255	0,030	617	10,00	10	355-0500-0000

Weitere Abmessungen und Längen auf Anfrage lieferbar. Alle angegebenen Werte sind ca. Angaben und wurden bei 20 °C ermittelt. Technische Änderungen vorbehalten. Bitte beachten Sie den technischen Anhang./Further diameters and lengths available on request. All stated data are approx. figures based on a temperature of 20 °C. Engineering modifications subject to change. Please refer to the technical appendix.

1. Abriebfeste Polyurethanschläuche bis 150 °C 1. Abrasion Resistant Polyurethane Hoses to 150 °C