

Zastosowanie

Komory lakiernicze, laboratoria chemiczne, przemysł chemiczny, petrochemia itp. Wentylatory promieniowe EGM produkowane są zgodnie z międzynarodowym standardem ISO 9001 i PN-EN 13980. Zaprojektowane do użytku w strefach zagrożenia wybuchem poza kopalniami i wyrobiskami górnictwami. Spełniają wymogi grupy II kategorii 2G/3G - strefa 1 i/lub 2 (Z1 i/lub Z2) oraz kategorii 2D - strefa 21 i/lub 22 (Z21 i/lub Z22), lub dla kategorii 2G/D. Posiadają znak CE i odpowiadają wymaganiom Dyrektywy ATEX 94/9/EC.

Konstrukcja

Wentylatory EGM posiadają wirniki wykonane ze stopów aluminium lub wirniki spawane z blachy stalowej, samoczyszczące, malowane proszkowo. Niezależnie od kategorii, wirniki wyważone zgodnie z ISO 1940-1. Obudowa spawana z blachy stalowej, malowana proszkowo na kolor RAL 9005 czarny. Obudowa wyposażona jest w otwór inspekcyjny i drenażowy. Konstrukcja zawiera detale wykonane z blachy mosiężnej minimalizujące ryzyko zaiskrzenia. Wirniki i obudowa wykonane ze stali galwanizowanej, ocynkowanej lub nierdzewnej dostarczane na życzenie.

Silnik elektryczny

Wyposażone w silniki elektryczne trójfazowe 230/400V lub 400V 50Hz, przystosowane do pracy w strefach zagrożonych wybuchem. Silniki o innej klasie temperaturowej, różne formy zabezpieczenia budowy (np. nA, d, de itp.) dostarczane na specjalne życzenie. Wentylatory EGM przystosowane są do transportu medium o temperaturze w zakresie -20°C do +60°C, gdzie otoczenie silnika elektrycznego nie może przekraczać -20°C do +40°C. Transportowane medium, w zależności od kategorii, to: opary gazów, mgły, a także pyły. Standardowo wykonane w figurze LG 270, na życzenie klienta istnieje możliwość zamówienia wentylatora w innej figurze. Wybrane modele mogą być dostarczone w wersji przystosowanej do regulacji falownikiem. Wykonania niestandardowe i specjalne wymagają ustaleń z Venture Industries Sp. z o.o.

UWAGA

Instalator i użytkownik urządzenia jest zobowiązany przestrzegać wymagań określonych w dyrektywie 99/92/EC (tzw. „ATEX USERS”) (89/391/EWG) w zakresie zapewnienia minimalnych wymagań dotyczących bezpieczeństwa i ochrony zdrowia personelu w strefach zagrożonych wybuchem. Dla wentylatorów kategorii 2D obowiązkowe jest zastosowanie wibroizolatorów oraz systemu monitorowania wibracji (wyposażenie dodatkowe dostępne u specjalistycznych dostawców). Zalecamy również stosowanie osłon na otwór wlotowy i wylotowy wentylatora, układów monitorowania wibracji i temperatury oraz wibroizolatorów dla urządzeń wszystkich kategorii.

Dane techniczne

Typ	zasilanie	wydajność max. [m³/h]	ciśnienie max. [Pa]	moc silnika [kW]	prąd znam. przy 400 V [A]	obroty znam. [obr./min]	czas tE* [s]	masa [kg]	nr artykułu
Silnik: II 2GD EEx II T3/T125°C									
EGM 80 II 2G Ex ce IIB T3	230VΔ/400VY, 50Hz	1100	1200	0,55	1,4	2720	12,0	25	45511200
EGM 100 II 2G Ex ce IIB T3	230VΔ/400VY, 50Hz	1400	1650	0,75	1,8	2760	10,5	25	45511210
EGM 130 II 2G Ex ce IIB T3	230VΔ/400VY, 50Hz	1500	1880	1,10	2,4	2780	7,2	30	45511220
EGM 200 II 2G Ex ce IIB T3	230VΔ/400VY, 50Hz	2300	1950	1,50	3,5	2850	10,0	40	45511230
EGM 300 II 2G Ex ce IIB T3	230VΔ/400VY, 50Hz	3500	2400	2,40	4,8	2905	6,0	55	45511240
EGM 500 II 2G Ex ce IIB T3	400VΔ/690VY, 50Hz	6100	2150	5,50	10,4	2915	9,0	80	45511250
EGM 700 II 2G Ex ce IIB T3	400VΔ/690VY, 50Hz	8800	3400	7,00	12,7	2920	7,0	130	45511260

Akcesoria

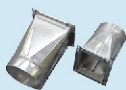

redukcja, dyfuzor str. 464

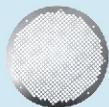

osłona wylotu str. 137



wibroizolator str. 463

Dane techniczne

Typ	zasilanie	wydajność max. [m³/h]	ciśnienie max. [Pa]	moc silnika [kW]	prąd znam. przy 400 V [A]	obroty znam. [obr./min]	czas tE* [s]	masa [kg]	nr artykułu
Silnik: II 2D IP6X T125°C									
EGM 80 II 2D Ex tD A21 IP6X T125°C	230VΔ/400VY, 50Hz	1100	1200	0,55	1,36	2800	-	25	45511400
EGM 100 II 2D Ex tD A21 IP6X T125°C	230VΔ/400VY, 50Hz	1400	1650	0,75	1,73	2855	-	25	45511410
EGM 130 II 2D Ex tD A21 IP6X T125°C	230VΔ/400VY, 50Hz	1500	1880	1,10	2,40	2845	-	30	45511420
EGM 200 II 2D Ex tD A21 IP6X T125°C	230VΔ/400VY, 50Hz	2300	1950	1,50	3,25	2860	-	40	45511430
EGM 300 II 2D Ex tD A21 IP6X T125°C	230VΔ/400VY, 50Hz	3500	2400	3,00	6,10	2890	-	55	45511440
EGM 500 II 2D Ex tD A21 IP6X T125°C	400VΔ/690VY, 50Hz	6100	2150	5,50	10,30	2925	-	80	45511450
EGM 700 II 2D Ex tD A21 IP6X T125°C	400VΔ/690VY, 50Hz	8800	3400	7,50	13,80	2930	-	130	45511460
Silnik: II 2G EEx d/de IIC T4									
EGM 80 II 2G Ex cd/de IIB T4	230VΔ/400VY, 50Hz	1100	1200	0,55	1,38	2790	-	25	45511500
EGM 100 II 2G Ex cd/de IIB T4	230VΔ/400VY, 50Hz	1400	1650	0,75	1,75	2840	-	25	45511510
EGM 130 II 2G Ex cd/de IIB T4	230VΔ/400VY, 50Hz	1500	1880	1,10	2,45	2835	-	30	45511520
EGM 200 II 2G Ex cd/de IIB T4	230VΔ/400VY, 50Hz	2300	1950	1,50	3,30	2850	-	40	45511530
EGM 300 II 2G Ex cd/de IIB T4	230VΔ/400VY, 50Hz	3500	2400	3,00	6,20	2885	-	55	45511540
EGM 500 II 2G Ex cd/de IIB T4	400VΔ/690VY, 50Hz	6100	2150	5,50	10,50	2925	-	80	45511550
EGM 700 II 2G Ex cd/de IIB T4	400VΔ/690VY, 50Hz	8800	3400	7,50	14,00	2930	-	130	45511560

*) określa się jedynie dla silników budowy wzmocnionej EExe

Charakterystyki pracy

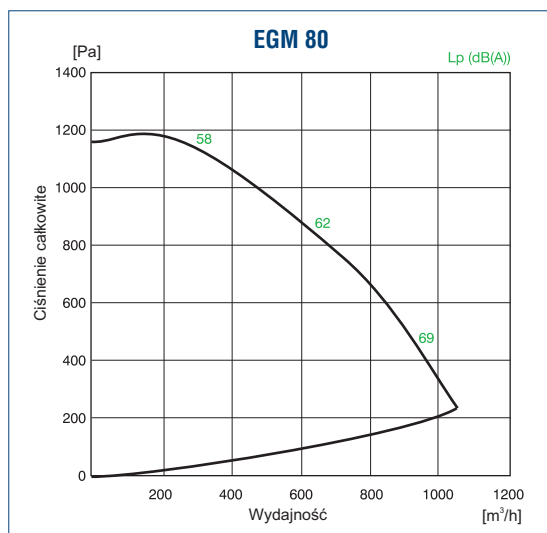

Wymiary [mm]

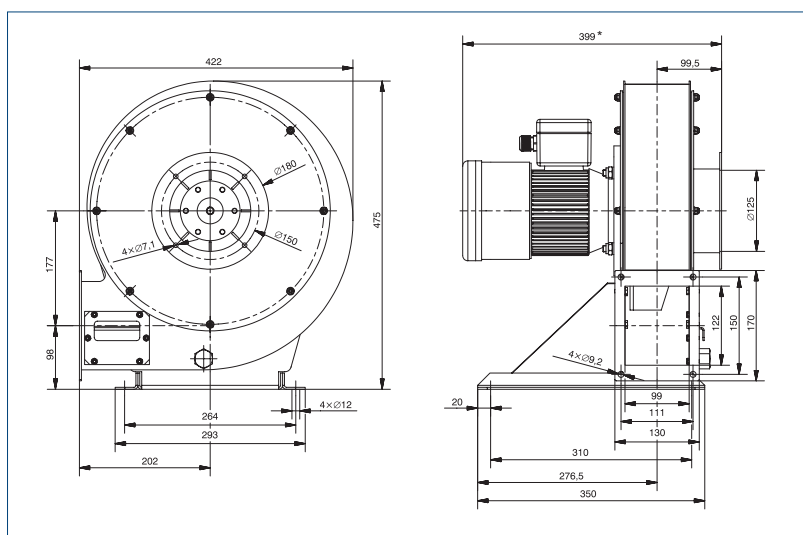
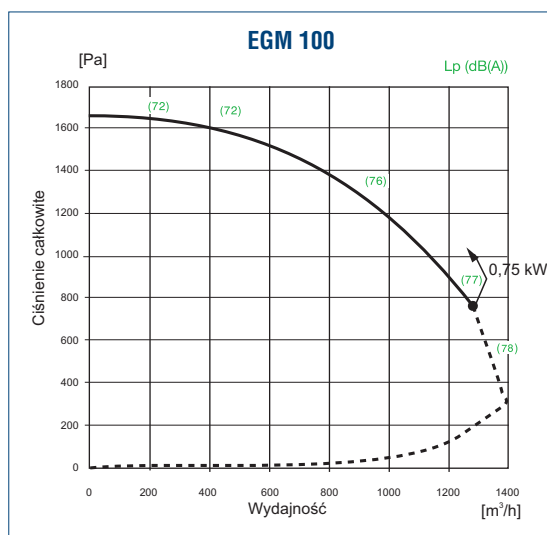
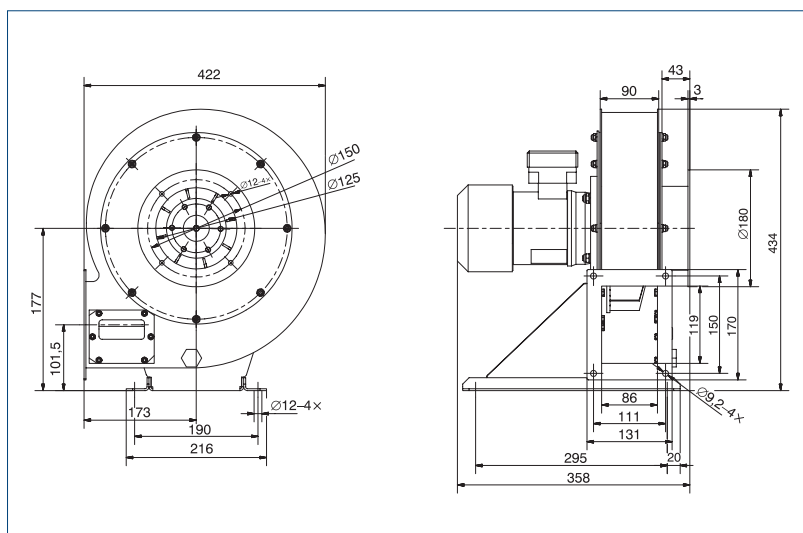

Charakterystyki pracy

Wymiary [mm]

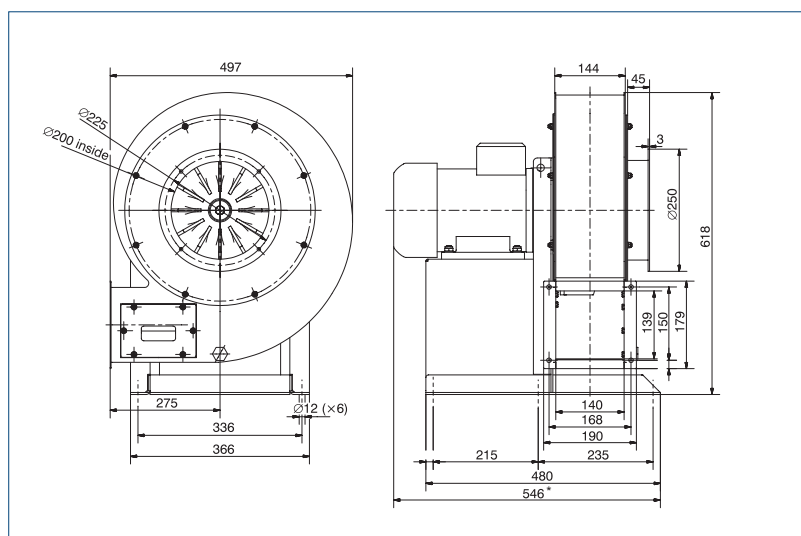
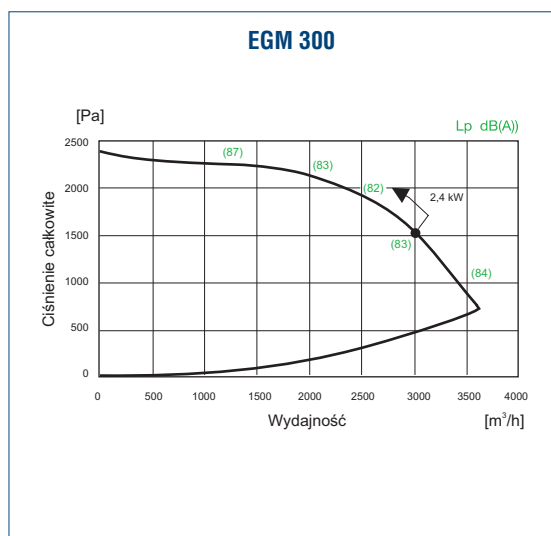
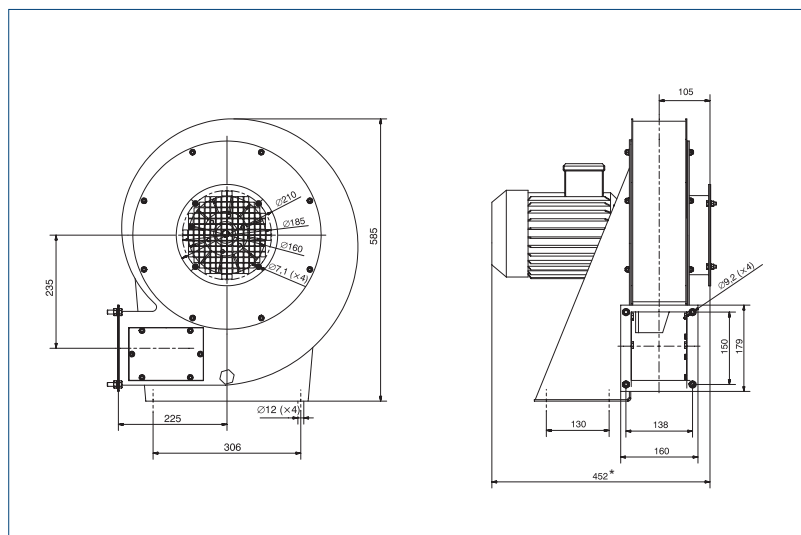
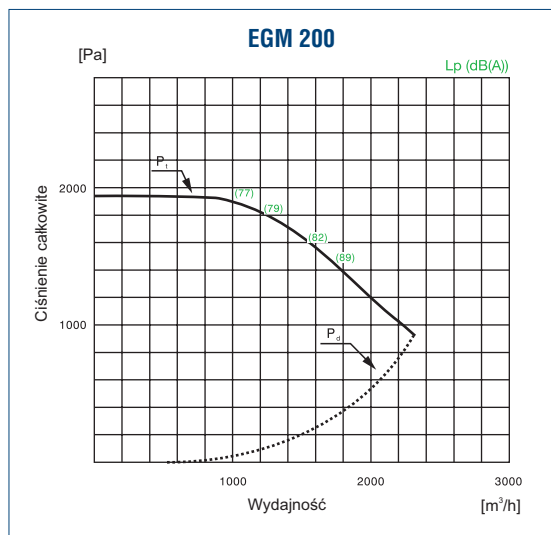
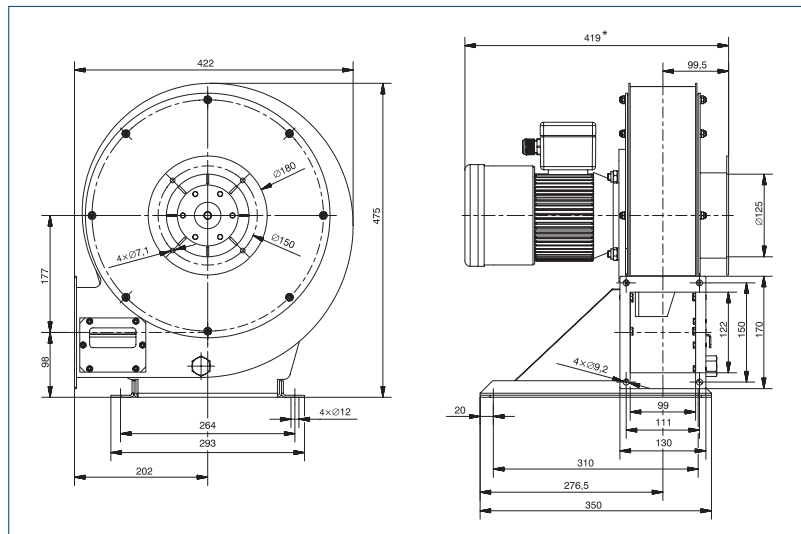
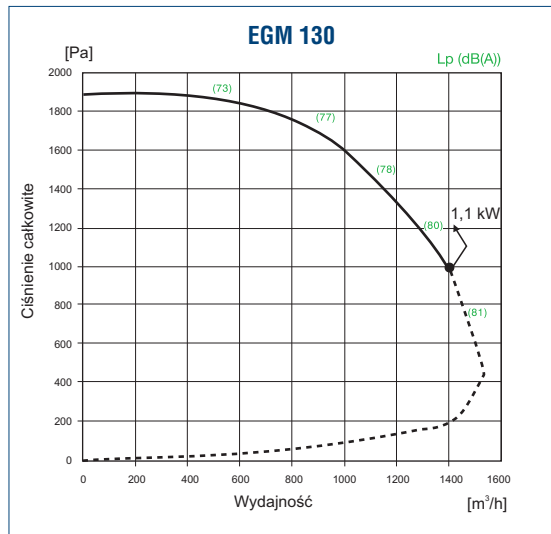

* - wymiar zależny od typu silnika

Charakterystyki pracy

Wymiary [mm]

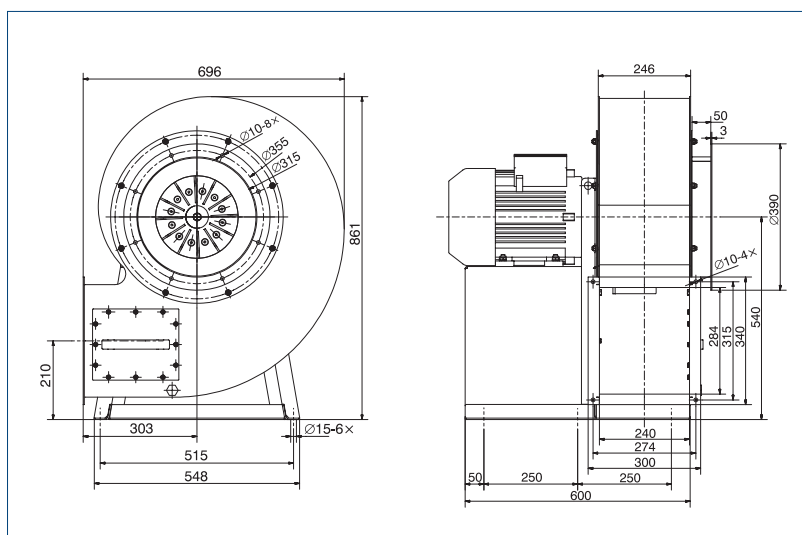
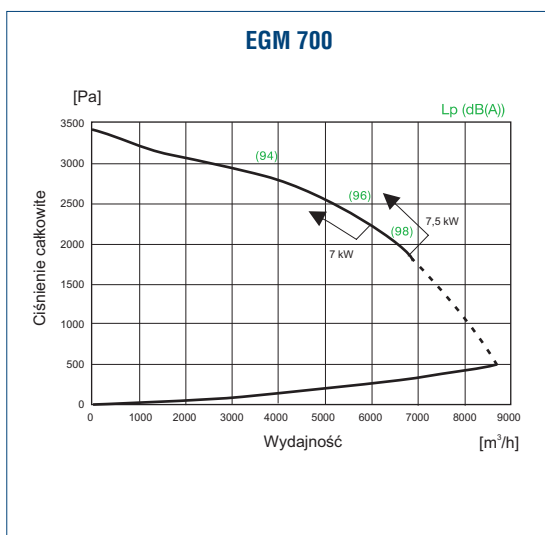
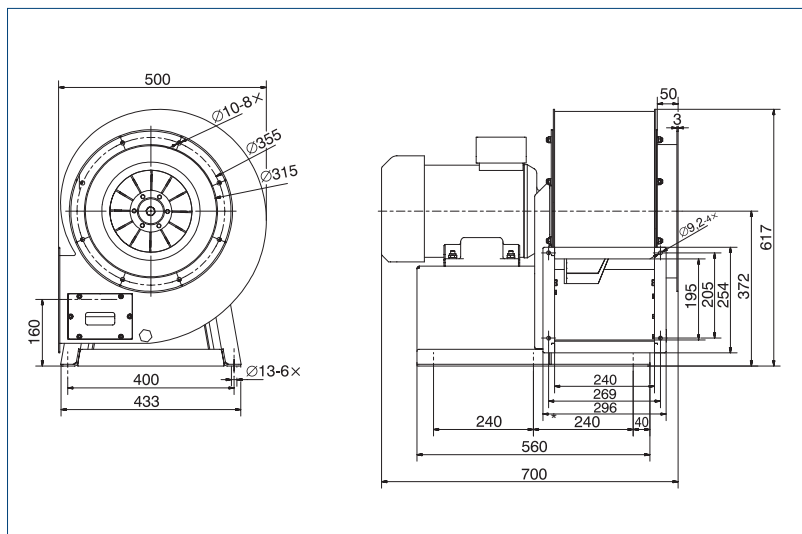
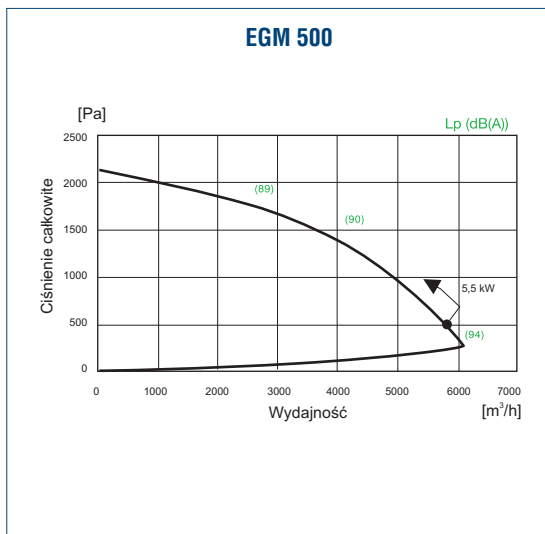

* - wymiar zależny od typu silnika