



Zastosowanie

TD-ECOWATT przystosowany jest do pracy ciągłej zapewniając przy tym oszczędne zużycie energii. Przeznaczony jest do instalacji wymagających zastosowania Systemu Wentylacji Zależnej od Potrzeb (Demand Controlled Ventilation - DCV) związanej z zastosowaniem właściwych czujników czy regulatorów.

Zwarta, kompaktowa konstrukcja wentylatorów TD, pozwala na stosowanie ich w instalacjach wentylacyjnych, np. w suficie podwieszanym.

Konstrukcja

Gama wentylatorów TD, została poszerzona o nowy typ wentylatorów TD-ECOWATT z łożyskami kulkowymi oraz z silnikiem prądu stałego z elektronicznym komutatorem charakteryzującym się wysoką sprawnością oraz niskim zużyciem energii.

Obudowy wykonane z tworzywa sztucznego, wymienny i łatwy w konserwacji moduł wentylatora. Urządzenia posiadają zabezpieczenie przed porażeniem prądem w klasie II.



Silnik elektryczny

Silnik w standardzie znamionowany na napięcie 90/260V- 50/60Hz, IP44, przystosowany do napięciowej regulacji prędkości obrotowej od 10% do 100% prędkości znamionowej. Wszystkie silniki posiadają topikowe zabezpieczenie przed przeciążeniem.

Dane techniczne

Typ	prędkość obrotowa [obr./min]	pobór mocy max. [W]	natężenie [A]	wydajność max. [m³/h]	temperatura otoczenia [°C]	poziom ciśnienia akustycznego [dB(A)]	średnica nominalna [mm]	masa [kg]
NOWOŚĆ TD 160/100 ECOWATT	2650	10	0,07	190	60	34	100	1,4
NOWOŚĆ TD 250/100 ECOWATT	2400	22	0,17	275	60	35	100	2
NOWOŚĆ TD 350/125 ECOWATT	2420	22	0,17	360	60	34	125	2
NOWOŚĆ TD 500/150 ECOWATT	2600	48	0,35	580	60	36	150	2,7
NOWOŚĆ TD 800/200 ECOWATT	2360	105	0,75	1030	60	38	200	4,9

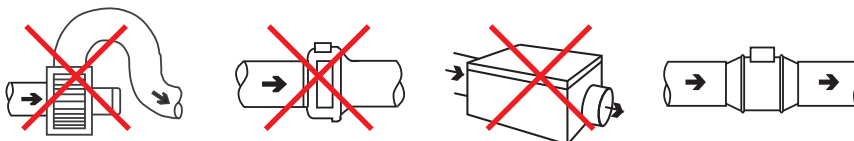

Zwarta, kompaktowa konstrukcja wentylatorów TD, pozwala na stosowanie ich w instalacjach wentylacyjnych, np. w suficie podwieszanym

Montaż



Przymocowanie wspornika

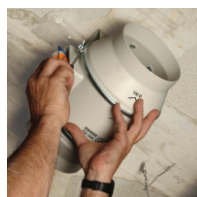

Instalacja głównego modułu wentylatora z puszką przyłączeniową zasilania



Przyłączenie przewodów zasilania



Montaż kanałów wentylacyjnych

Akcesoria



filtr DF str. 76



zest. filtr. DFK... +EU str. 77



nagrzewnica DH str. 69



kłapa zwrotna CAR str. 80



złącze p-drg. ACOP PL str. 79



tłumik AKU-COMP str. 74



kratka KWO str. 578



anemostat nawiewny CKT/CKK str. 566



przepustnica IRIS str. 81



regulator REGUL-2 str. 560



regulator REB str. 560



regulator RMB str. 560



higrostat HIG-2 str. 562



czujnik SQA str. 562



termostat TS-2 str. 562



termostat TK-1 str. 562

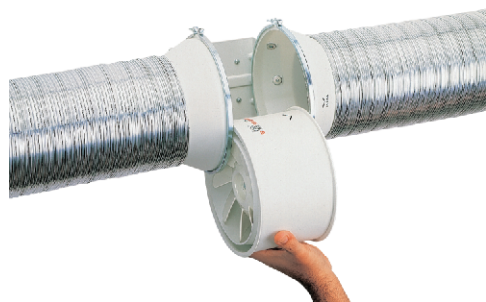

Mocowany na klipsy moduł wentylatora umożliwia niezwykle łatwą konserwację bez konieczności demontażu przewodu wentylacyjnego

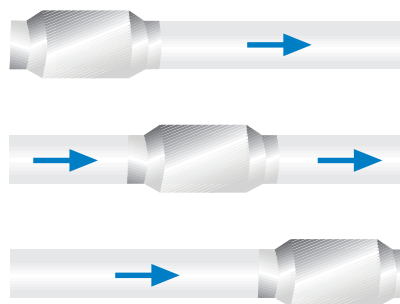

Montaż w dowolnej części kanału wentylacyjnego

Wymiary [mm]

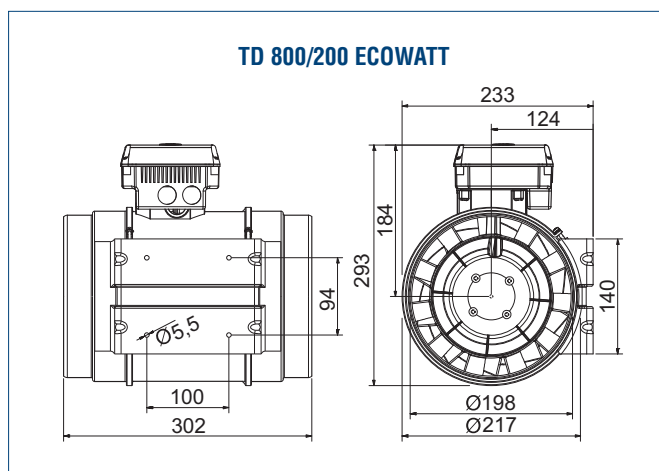
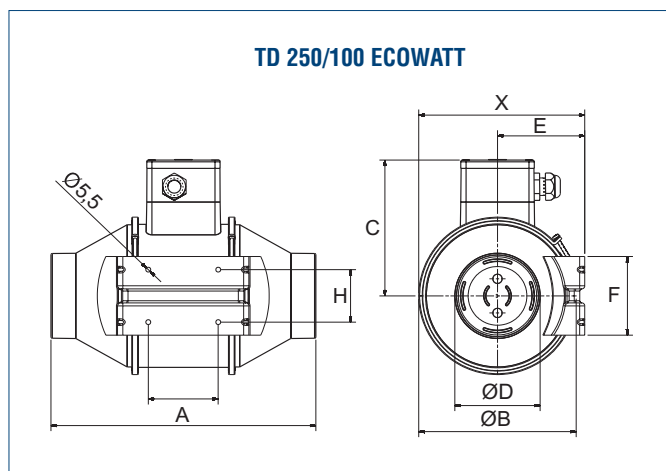
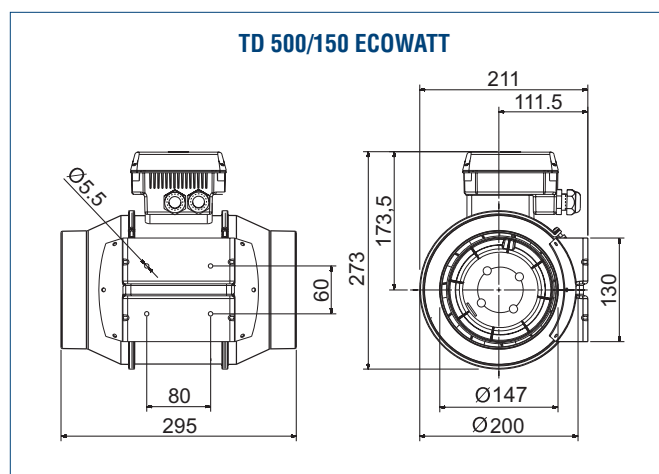
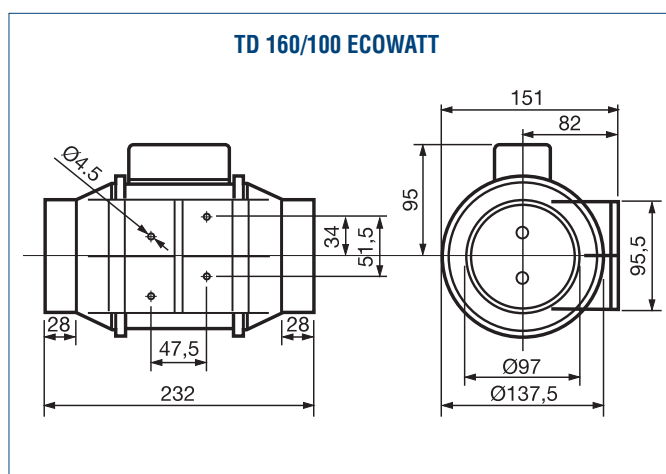

Typ	X	A	ØB	C	ØD	E	F	G	H
TD 250/100 ECOWATT	188	303	176	156	97	100	90	80	60
TD 350/125 ECOWATT	188	258	176	156	123	100	90	80	60

Charakterystyka akustyczna

Moc akustyczna wyrażona w dB(A), dla różnych częstotliwości, mierzona na wlocie, wylocie i emitowana, dla punktów pracy: niskie ciśnienie (B), średnie ciśnienie (M), wysokie ciśnienie (A) dla każdej krzywej wentylatora. Badania przeprowadzone zgodnie z ISO 13347-3 2004.

Typ		63	125	250	500	1000	2000	4000	8000	razem	
TD 160/100 ECOWATT	WLOT	B	30	31	43	50	58	58	44	34	61
		M	31	32	44	51	56	57	42	33	60
		A	36	37	47	54	56	59	41	31	62
	WYLOT	B	29	29	40	51	56	56	45	34	60
		M	30	30	39	52	56	56	43	33	60
		A	32	36	40	54	55	53	43	33	59
	EMITOWANY	B	24	31	43	47	46	52	38	25	54
		M	25	32	44	48	44	51	36	24	54
		A	30	37	47	51	44	53	35	22	56
TD 250/100 ECOWATT	WLOT	B	26	32	44	57	55	53	45	36	60
		M	27	32	46	55	55	53	44	36	60
		A	28	33	46	54	55	53	44	36	59
	WYLOT	B	32	33	45	56	53	53	44	36	59
		M	29	32	47	56	52	52	43	35	59
		A	29	33	49	53	50	51	41	33	57
	EMITOWANY	B	23	29	44	50	50	50	39	29	55
		M	24	29	46	48	50	50	38	29	55
		A	25	30	46	47	50	50	38	29	55
TD 350/125 ECOWATT	WLOT	B	24	29	44	52	55	54	44	33	59
		M	28	28	44	52	53	52	44	35	58
		A	29	35	50	53	55	55	45	35	60
	WYLOT	B	32	33	46	56	55	54	43	34	60
		M	29	30	45	55	53	52	43	34	59
		A	31	35	50	56	52	52	42	33	59
	EMITOWANY	B	18	20	44	42	48	50	36	23	53
		M	22	19	44	42	46	48	36	25	52
		A	23	26	50	43	48	51	37	25	55

Typ		63	125	250	500	1000	2000	4000	8000	razem	
TD 500/150 ECOWATT	WLOT	B	26	36	53	56	58	64	58	50	67
		M	26	34	50	55	57	51	55	48	64
		A	26	37	53	58	59	51	56	48	65
	WYLOT	B	34	36	56	61	62	52	57	50	67
		M	29	34	51	60	61	59	55	48	66
		A	31	34	55	65	62	59	56	49	68
	EMITOWANY	B	18	24	51	37	45	55	43	35	57
		M	18	22	48	36	44	52	40	33	54
		A	18	25	51	39	46	52	41	33	55
TD 800/200 ECOWATT	WLOT	B	27	35	51	55	66	66	61	51	70
		M	26	33	49	54	65	63	59	49	68
		A	36	47	63	64	66	63	59	51	71
	WYLOT	B	48	47	51	61	65	67	62	50	71
		M	40	39	49	62	65	65	59	48	69
		A	36	43	61	68	67	65	60	51	72
	EMITOWANY	B	27	22	41	36	54	56	48	33	59
		M	26	20	39	35	53	53	46	31	57
		A	36	34	53	45	54	53	46	33	59

Charakterystyki pracy

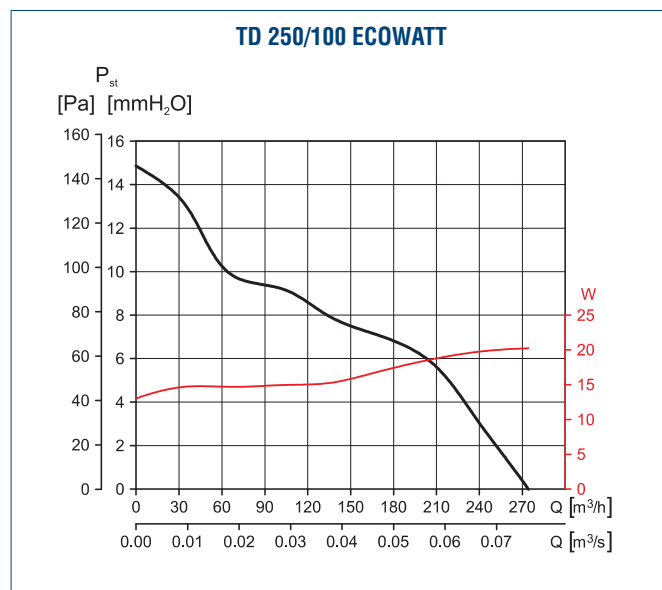
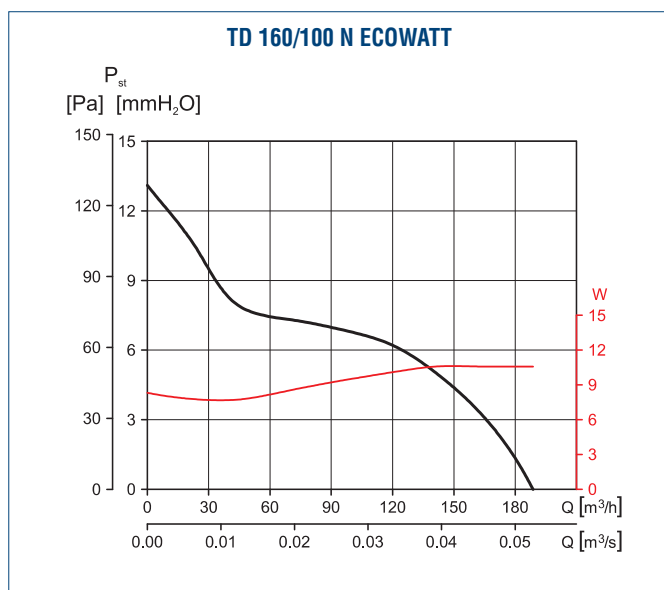

Charakterystyki pracy

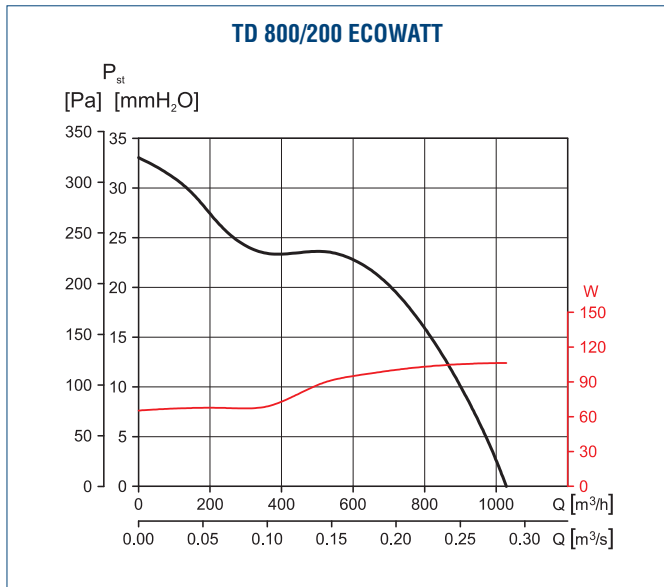
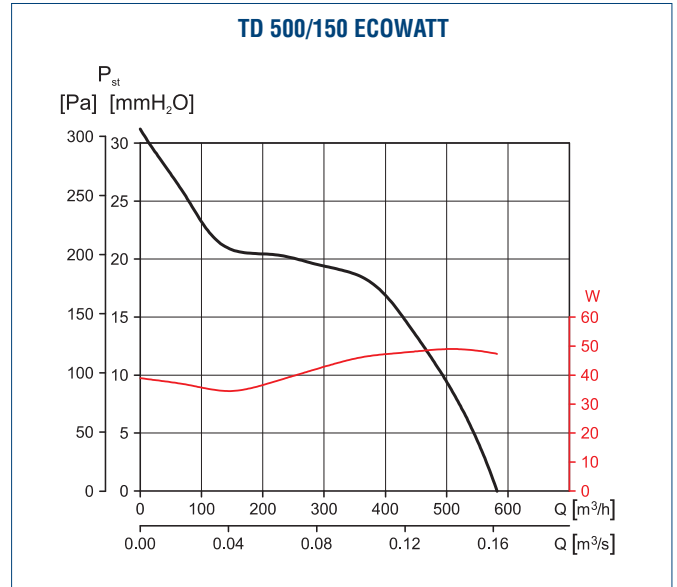
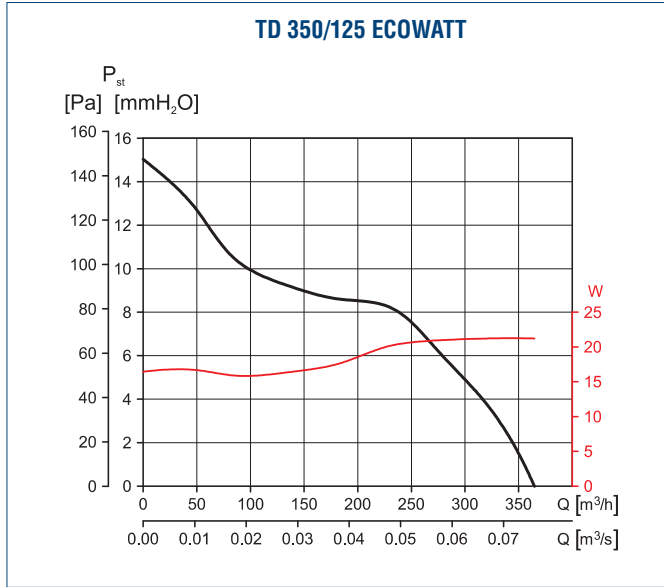

Q = Wydajność wyrażona w m³/h i m³/s
 P_{st} = Ciśnienie statyczne w mmH₂O i Pa
 Suche powietrze w 20°C i 760 mm Hg
 Pomiary wykonane zgodnie z UNE 100-212-89 BS 848,
 Part 1; AMCA210-85 y ASHRAE 51-1985